

Montaaži- ja hooldusjuhhis

Põhikontroller BC10

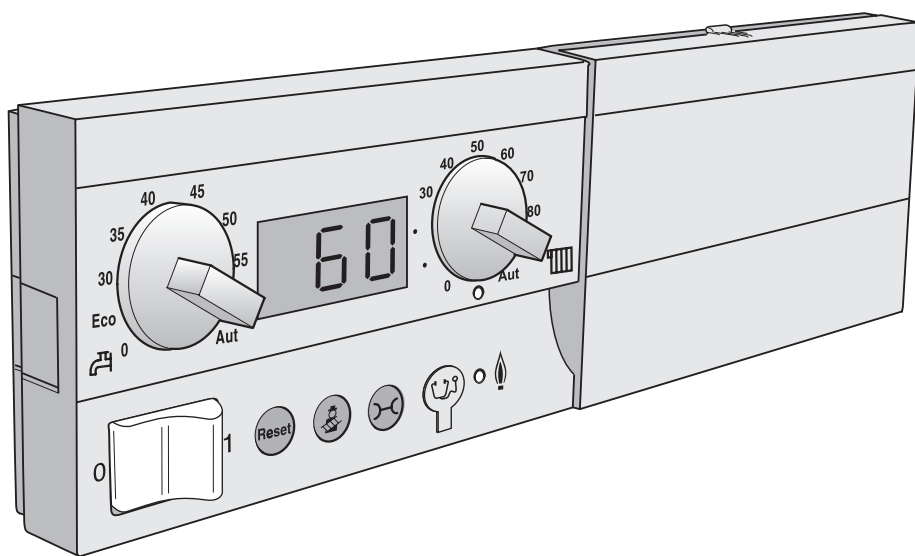

Grundfos

1	Ohutus	3
1.1	Käesoleva juhendi kohta	3
1.2	Sihipärane kasutus	3
1.3	Järgige käesolevaid viiteid	3
1.4	Puhastamine	3
1.5	Jäätmekäitlus	3
2	Monteerimine ja hooldus	4
2.1	Teenindusüksuse RC30 monteerimine põhikontrollerile	4
2.2	Põhikontrolleri demonteerimine	5
2.3	UBA3-ga varustatud küttekatla võimsuspiirangu seadistamine	5
3	Põhikontrolleri operatsioonid	6
3.1	Sissejuhatus	6
3.2	BC10 juhtelemendid	6
3.3	Sisse- ja väljalülitamine	7
3.4	Katla maksimaalne küttemistemperatuur	7
3.5	Sooja vee normväärtus	8
3.6	Häirete lähtestamine (Reset)	8
3.7	Valgusdiod "Põleti sees"	9
3.8	Heitgaaside testi teostamine	9
3.9	Osakoormusega režiimi käivitamine	10
3.10	Käsirežiimi valimine	11
3.11	Staatuse näit	12
3.12	Parameetrite seadistamine	13
3.13	Häirete diagnoosimine	15
3.14	Hooldusintervalli lähtestamine	17

CE Seade vastab asjaomaste normide ja regulatsioonide põhilistele nõuetele.

Seadme vastavustunnistus on kontrollitud.
Asjakohased dokumendid ja vastavustunnistus on tootja valduses.

1 Ohutus

1.1 Käesoleva juhendi kohta

Käesolev juhend sisaldab olulist teavet

- kütteseadme ohutu kasutamise kohta,
- kütetehniku poolt teostatavate monteermistööde (osade väljavahetamine) kohta,
- kütetehniku poolt teostatava häirete diagnoosimise kohta ning
- hooldusfirma poolt teostatava heitgaaside testi kohta

1.2 Sihipärane kasutus

Põhikontroller B10 võimaldab Buderuse kütteseadmete põhioperatsioonide juhtimist EMS (Energie-Management-System) abil¹ otse küttekatla juures. Koos põhikontrolleriga on võimalik kasutada mitmeid teenindusüksusi, näit. toatemperatuuri ja sooja vee temperatuuri mugavaks reguleerimiseks või kütteprogrammide kasutamiseks.

Põhikontroller BC10 peab olema monteeritud otse küttekatlale.

1.3 Järgige käesolevaid viiteid

Põhikontroller BC10 kavandati ja ehitati kaasaegse tehnika ja tunnustatud ohutustehnika reegleid järgides. Sellegipoolest ei ole võimalik täielikult välistada kahjude tekkimist, kui seadmega ei käida nõuetekohaselt ümber.

- Kasutage kütteseadet ainult sihipäraselt ning ainult täiesti töökorras olekus.
- Nõudke oma küttefirmalt põhjalikku juhendamist seadme kasutamise kohta.
- Lugege käesolev juhend hoolikalt läbi.



ELUOHTLIK

elektrivoolu läbi.

HOIATUS!

- Ohu korral lülitage kütte hädalüliti kütteruumi ees välja või eemaldage seade majakaitsme kaudu vooluvõrgust.
- Laske kütteseadme rikked koheselt kõrvaldada kütteseadmetega tegeleval ettevõttel.



ETTEVAATUST!

SEADME KAHJUSTUS

külma tõttu.

Kui kütteseadet ei tööta, siis võib ta pakase korral külmuda.

- Seega hoidke kütteseadet pidevalt sisselülitatuna.
- Kui seade lülitub mõne häire tõttu välja, püüdke häireseisund lähtestada või pöörduge kütteseadmete firmasse.



KASUTAJAVIIDE

Kasutage ainult Buderus originaalvaruosi. Kahjude eest, mis tekivad mitte Buderuse tarnitud varuosade kasutamisel, ei võta Buderus vastutust endale.

1.4 Puhastamine

- Puhastage põhikontrollerit ainult niiske lapiga.

1.5 Jäätmekäitlus

- Hoolitsege pakkematerjali keskkonnasäästliku jäätmekäitluse eest.
- Väljavahetatavad komponendid tuleb toimetada selleks ette nähtud keskkonnaohlike materjalide kogumispunkti.

1. *Energie-Management-System (EMS) juhib ja valvab kütteseadet.*

2 Monteerimine ja hooldus



KASUTAJAVIIDE

Monteerimis- ja hooldustöid tohib teostada ainult kütteseadmete firma.

- Lülitage kütteseade vooluvõrgust välja.
- Ainult gaasiküttel: gaasikraan sulgeda.

2.1 Teenindusüksuse RC30 monteerimine põhikontrollerile

Teenindusüksuse RC30 võib monteerida kas mõnda eluruumi (vt. teenindusüksuse RC30 tehnilist dokumentatsiooni) või põhikontrollerile BC10.

- Vajutada üheaegselt kattel asuva sulgurlapi (joon. 1, **pos. 1**) üla- ja allaosale.
- Võtta kate alusplaadilt noolega näidatud suunas maha (joon. 1, **pos. 2**).

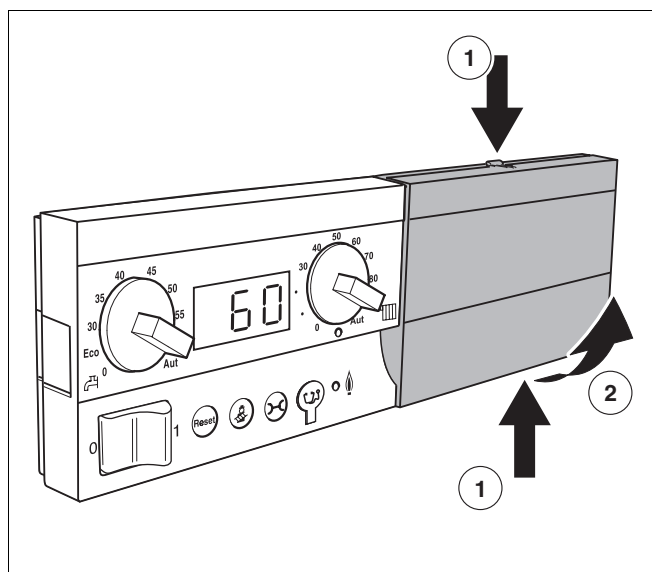

Joon. 1 Võtta ära kate

- Teenindusüksus RC30 noolega näidatud suunas alusplaadi ülaseru vastu asetada (joon. 2, **pos. 1**).
- Teenindusüksust RC30 noolega näidatud suunas kergelt üles lükata, kuni see kohale lukustub (joon. 2, **pos. 2**).

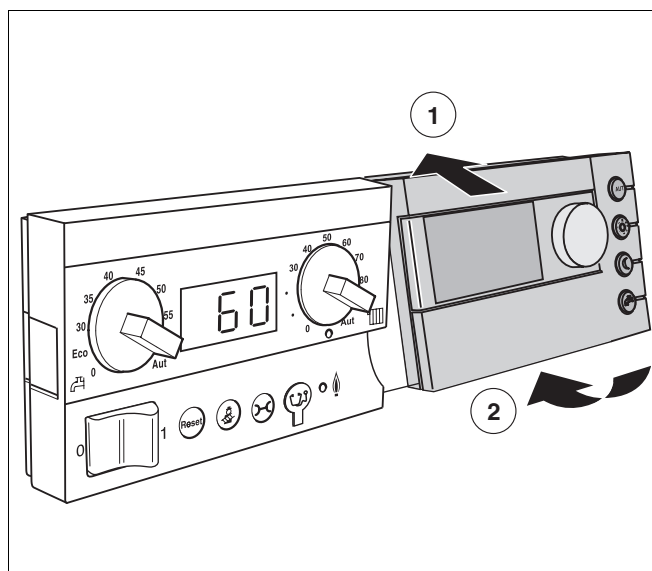

Joon. 2 Teenindusüksus RC30 asetada

2.2 Põhikontrolleri demonteerimine



ELUOHTLIK

elektrivoolu tõttu avatud kütteseadmes.

HOIATUS!

- Enne seadme avamist lülitage kütteseadme elektritoide avariilülitist või maja vastavast kaitselülitist välja.
- Kindlustage kütteseadme tahtmatu sisselülitamise eest.
- Teenindusüksus RC30 (joon. 3, **pos. 2**) maha võtta ja kaitsmekruvi (joon. 3, **pos. 1**, kui on olemas) vallandada.
- Vajutada põhikontrolleril BC10 sulgurlappi ning põhikontroller BC10 noolega näidatud suunas alusplaadilt ära võtta (joon. 3).

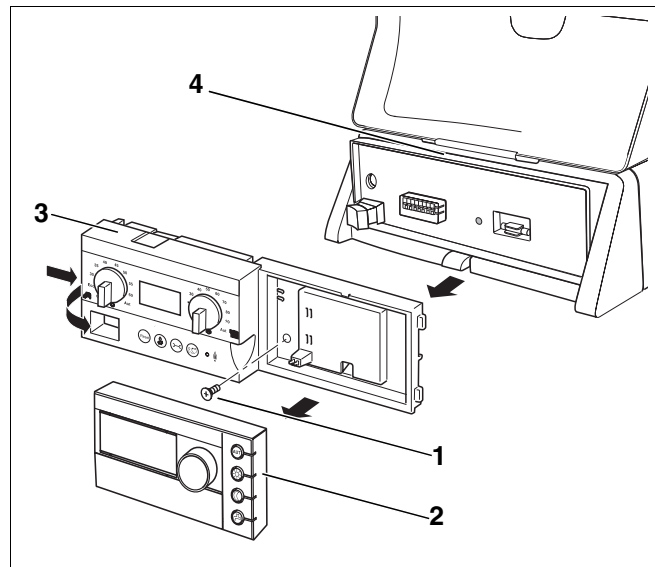

Joon. 3 RC30/BC10 lahti võtta (põhijoonis)

Pos. 1: Kaitsmekruvi

Pos. 2: Teenindusüksus RC30

Pos. 3: Põhikontroller BC10

Pos. 4: Reguleerimisvahend MC10

2.3 UBA3-ga varustatud küttekatla võimsuspiirangu seadistamine



KASUTAJAVIIDE

Monteerimis- ja teenindustöid tohib põhimõtteliselt teostada ainult kütteseadmete firma.

Põhikontrolleri tagaküljel on võimalik küttekatla võimsust loogu (Jumper) abil piirata 11 kW (suuremate võimsuste korral kuni 50 kW).

- Põhikontroller demonteerida (vt. peatükk 2.2 "Põhikontrolleri demonteerimine").
- Look (joon. 4, **pos. 1**) vajadusel välja tõmmata, kui on tarvis katla võimsust piirata.

Look	Seadistus	Selgitus
	Sisse pistmata	Võimsus piiratud 11 kW (50 kW) (ainult UBA3-ga varustatud küttekatalal)
	Sisse pistetud	Võimsus pole piiratud (seadistus tarnimisel)

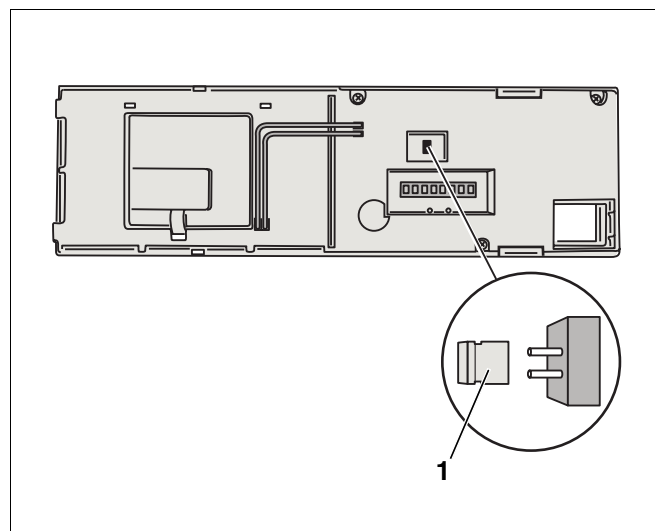

Joon. 4 Põhikontrolleri BC10 tagakülg

Pos. 1: Võimsuspiirangu look

3 Põhikontrolleri operatsioonid

3.1 Sissejuhatus

Põhikontroller BC10 võimaldab kütteseadme põhioperatsioonide juhtimist. Selleks on muuhulgas kasutada järgmised funktsioonid:

- Kütteseadme sisse- ja väljalülitamine
- Sooja vee temperatuuri ja katla maksimaalse kütmistemperatuuri etteandmine
- Staatus näit

Paljud teised kütteseadme kasutamist lihtsustavad funktsioonid on kasutatavad teenindusüksuse RC30 abil. Selle kohta vaadake palun eraldi kasutusjuhendit.

3.2 BC10 juhtelemendid

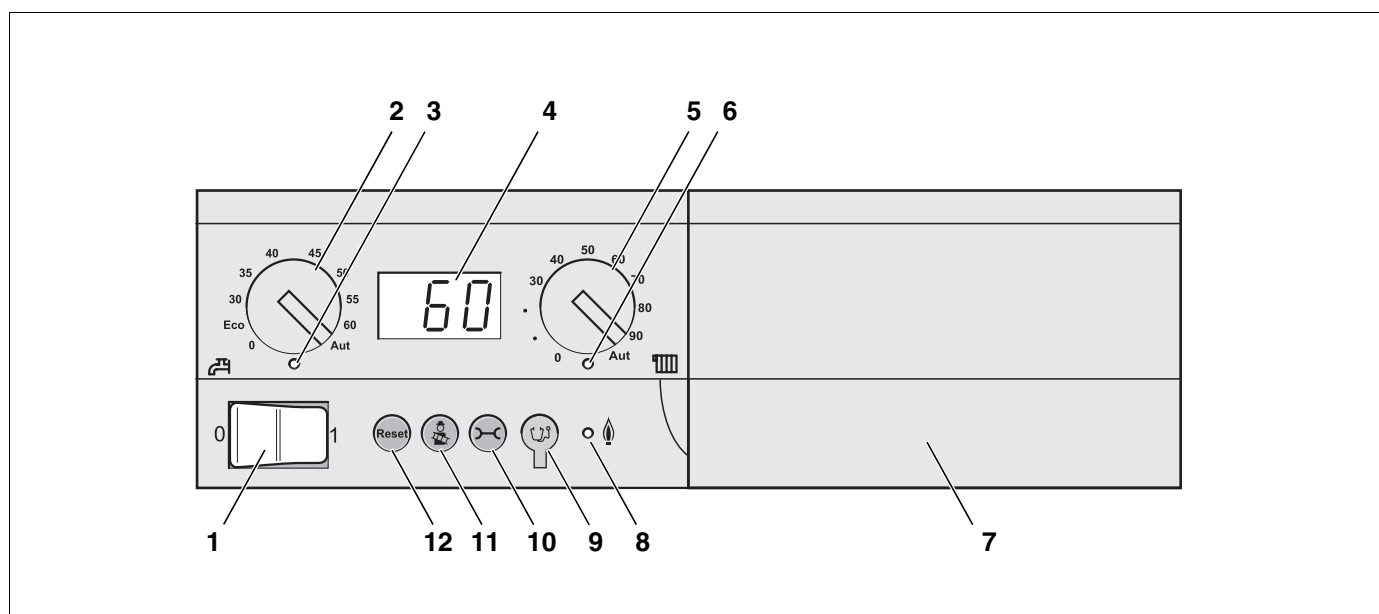

Joon. 5 Juhtelemendid

Pos. 1: Üldlülit

Pos. 2: Sooja vee normväärtuse pöördnupp

Pos. 3: Soojaveevalmistuse valgusdiod

Pos. 4: Staatuse näidu ekraan.

Pos. 5: Katla maksimaalse kütmistemperatuuri pöördnupp

Pos. 6: Kütmise valgusdiod

Pos. 7: Alusplaat koos teenindusüksuse, näit. RC30, pesaga (katte all)

Pos. 8: Põleti (sees/väljas) valgusdiod

Pos. 9: Diagnostikapesa

Pos. 10: Nupp "Staatuse näit"

Pos. 11: Nupp "Korstnapühkija" heitgaaside testi ja manuaalrežiimi jaoks

Pos. 12: Nupp "Reset" (lähtestusnupp)

3.3 Sisse- ja väljalülitamine

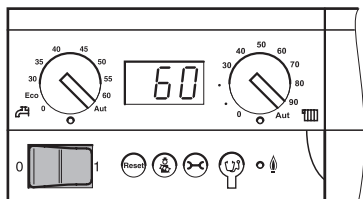

3.3.1 Kütteseadme sisselülitamine

- Viige põhikontrolleri tööüliti asendisse "1" (SEES).

Kogu kütteseadme lülitatakse sisse. Põhikontrolleri staatuse näidik süttib ning näitab katlavee praegust temperatuuri °C.

3.3.2 Kütteseadme väljalülitamine

- Viige põhikontrolleri tööüliti asendisse "0" (VÄLJAS).



HOIATUS!

ELUOHTLIK

elektrivoolu läbi.

- Ohu korral lülitage kütte hädalüliti kütteruumi ees välja või eemaldage seade majakaitsme kaudu vooluvõrgust.

3.4 Katla maksimaalne küttemistemperatuur

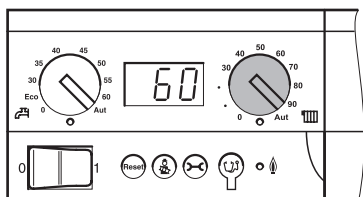

Pöördnupp "maksimaalne katlatemperatuur" võimaldab seadistada kütmiseks kasutatava katlavee maksimaalset temperatuuri. See piirang ei kehti soojaveevalmistusele.

	Seadistusolek	Selgitus	LED
0	Väljas	Radiaatoreid veega ei varustata (toimub ainult soojaveevalmistus).	Väljas
30 – 90¹	Otsene seadistus moodulil BC10 °C	Temperatuur fikseeritakse BC10-l ning teenindusüksuselt pole võimalik seda muuta ²	³
Aut		Katla maksimaalnetemperatuur on 90 °C ²	³

Tab. 1 seadistamine pöördnupuga "maksimaalne katlatemperatuur"

¹ Kui kasutatakse teenindusüksust RC30, tuleb alati valida seadistus "Aut".

² Kõik teenindusüksuse reguleerimisfunktsioonid (näit. kütteprogramm, talve- ja suvereežimide ümberlülitus) jäävad aktiveerituks.

³ Pöördnupu all olev valgusdiood süttib, kui kütte on sisse lülitatud ja antakse kütiskäsk. Suvereežimil on kütte välja lülitatud (diiod ei põle).

3.5 Sooja vee normväärtus

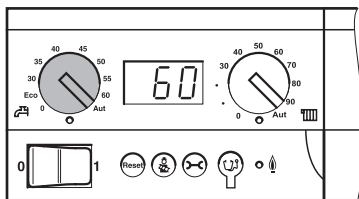

Pöördnupp "sooja vee normväärtus" võimaldab määrata soovitud veetemperatuuri soojaveepaagis.

	Seadistusolek	Selgitus	LED
0	Väljas	Soojaveevalmistust ei toimu (ainult kütmine).	Väljas
Eco ¹	Säästurežiim ² , Sooja vee temperatuur 60 °C	Soe vesi soojendatakse uuesti 60 °C-ni alles pärast seda, kui temperatuur on oluliselt langenud. Sellega vähendatakse põleti käivituste arvu ja säästetakse energiat. Samas võib vesi sel juhul alguses olla veidi külmem.	³
30 – 60	Otsene seadistus moodulil BC10 ² °C	Temperatuur fikseeritakse BC10-l ning teenindusüksuselt pole võimalik seda muuta.	³
Aut	Seadistamine teenindusüksuselt (eelseadistus)	Temperatuur seadistatakse teenindusüksusel (näit. RC30). Kui teenindusüksust ühendatud ei ole, on sooja vee temperatuuriks 60 °C.	³

Tab. 2 Pöördnupu "sooja vee nimiväärtus" seadistused

- ¹ See funktsioon on mõeldud seadmetele, millel on integreeritud soojaveevalmistus (kombineeritud seadmed, näit. GB132T). Muude küttekatelde korral soovitakse kasutada seadistust "Aut", kui on olemas teenindusüksus (muul juhul määrata seadistus otse BC10-l).
- ² Teenindusüksuse kütteprogramm (lülituskell) jääb aktiveerituks ning öörežiimis sooja vett ei valmistata.
- ³ Pöördnupu all olev valgusdiod süttib, kui sooja vett paaki lisatakse või kui sooja vee temperatuur on allpool normväärtust (sooja vee valmistamise käsk).



KASUTAJAVIIDE

Soojaveevalmistus järgib alati küttekatla maksimaalset lubatud temperatuuri.

3.6 Häirete lähtestamine (Reset)

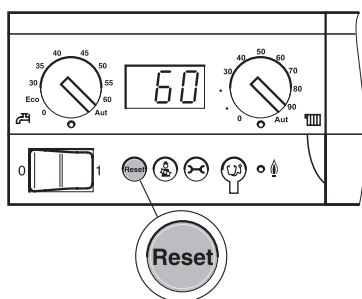

Kui põleti (kütteautomaat) on häireseisundis, on võimalik häire lähtestada nupuga "Reset". See on vajalik vaid riivistavate rikete korral. Blokeerivad rikked lähtestatakse automaatselt pärast rikke põhjuse kõrvaldamist.



Vea lähtestamiseks vajutage nuppu "Reset".

Sel ajal, kui tehakse "Reset", kuvab näidik "rE". "Reset" on võimalik, kui on olemas häire.



KASUTAJAVIIDE

Põrandal seisvad küttekatlad: Kui häiret pole võimalik lähtestada, on katla temperatuur veel liiga kõrge või tuleb Reset teostada digitaalsel kütteautomaadil SAFe.

Kui põletis tekib häire uuesti pärast lähtestamist, võtke ühendust kütteseadmete ettevõttega.

3.7 Valgusdiod "Põleti sees"

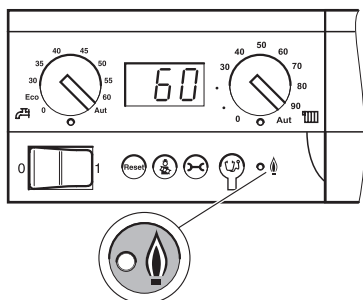

Valgusdiod (LED) näitab põleti olekut.

LED	Seadistusolek	Selgitus
Sees	Põleti töötab	Katlas olevat vett kuumutatakse
Väljas	Põleti ei tööta	Katla vesi on soovitud temperatuurivahemikus või ei ole kütiskäsku antud.

Tab. 3 Valgusdiodi tähendus

3.8 Heitgaaside testi teostamine

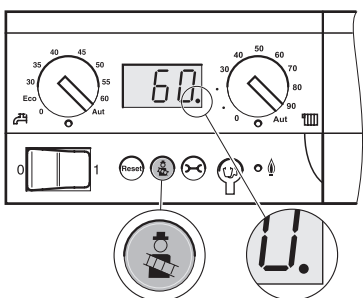

Heitgaaside testi teostamiseks kasutab korstnapühkija nuppu "korstnapühkija".

Kütteseade töötab 30 minuti jooksul kõrgendatud pealevoolutemperatuuriga. Heitgaaside testi ajal põleb staatuse näidiku komakoha punkt.



Hoida nuppu "korstnapühkija" all kuni staatuse näidiku komakoha punkt **süttib** (vähemalt 2 sekundit).

- Heitgaaside testi teostamine.
- Kui soovite heitgaaside testi katkestada, vajutage uuesti klahvile "korstnapühkija".

3.9 Osakoormusega režiimi käivitamine

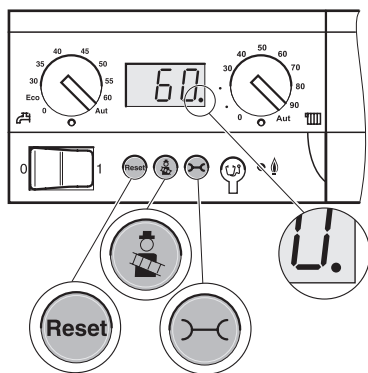

Heitgaaside testi ajal on võimalik lasta katlal töötada vähendatud võimsusel (katla normtemperatuur), näit. gaasiventili seadistamiseks. Piirang kestab ainult heitgaaside testi ajal.



Hoida nuppu "korstnapühkija" all kuni staatuse näidiku komakoha punkt **süttib** (vähemalt 2 sekundit). Sellega lülitatakse heitgaaside test sisse.

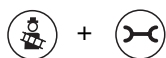

Osakoormusega režiimile jõudmiseks hoida nuppe "korstnapühkija" ja "staatuse näit" korraga umbes 5 sekundit all.



Katla võimsuse protsentuaalseks vähendamiseks vajutada nuppu "Reset".



Näide: Katla võimsust on vähendatud 50 % võrra.



Katla võimsuse protsentuaalseks suurendamiseks vajutada nuppu "korstnapühkija".



KASUTAJAVIIDE

Osakoormusega töötamine on võimalik ainult kaheastmeliste või moduleerivate põletite puhul. Väikseim võimalik seadistus sõltub põleti tüübist.

3.10 Käsirežiimi valimine

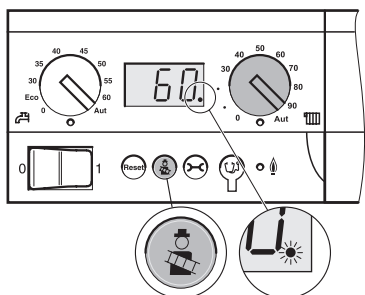

Käsirežiimil on võimalik kütteseadet juhtida sõltumatult teenindusüksusest. Küttekatel töötab normväärtusel, mis on määratud parempoolse pöördnupuga.

Käsirežiimi ajal vilgub staatuse näidiku komakoha punkt.

Hoida nuppu "korstnapühkija" all kuni staatuse näidiku komakoha punkt hakkab **vilkuma** (vähemalt 8 sekundit).

- Määrata parempoolsel pöördnupul katlavee temperatuuri normväärtus (katla sissevoolutemperatuur).
- Kui soovite käsirežiimi katkestada, vajutage uuesti klahvile "korstnapühkija".



KASUTAJAVIIDE

Pärast toitepinge väljalülitamist või voolukatkestust ei jätkka seade enam käsirežiimil.

- Käsirežiimi kasutamiseks tuleb see pärast seadme sisselülitamist uuesti aktiveerida, et kütteseadet jätkaks töötamist (eriti kui esineb külmumisoht).

3.11 Staatuse näit

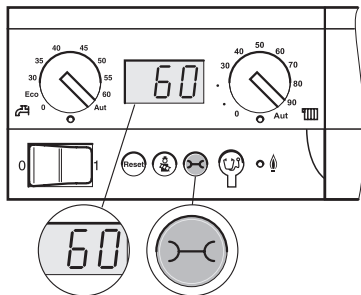

Põhikontrolleri BC10 ekraan näitab kütteseadme seadistusolekut.

Häire korral näitab staatuse näit viga või hoiatust. Vigade korral teavitage sellest kütteseadmete ettevõtet ning teatage neile ekraanil näidatud hooldus- ja veakood.

Hoiatuste ja vigade sisu sõltub kasutatava küttekatla tüübist. Täpsemat teavet koodide kohta leiate vastava küttekatla kirjeldusest. Riivistavate vigade korral staatuse näit vilgub.

60

Väljundolek

Tavalises tööolekus näidatakse praegust katlavee temperatuuri, näit. 60 °C.

H07

Kui ekraanil ei näidata tavalist tööolekut, vaid näit . "H07" või "2E", lugege palun alla peatükk 3.13 "Häirete diagnoosimine", lk. 15.

2E

Muude staatuse näitude kuvamine:



Vajutus nupule "staatuse näit" viib näidiku järgmisele staatuse näidule.

P1.2

Seadme surve hetkel
(vastavalt katla tüübile, kui on olemas surveandur)



Vajutus nupule "staatuse näit" viib näidiku järgmisele staatuse näidule.

0y

Režiimi staatus (displeikood)



Vajutus nupule "staatuse näit" viib näidiku järgmisele staatuse näidule.

60

Ekraanil näidatakse uuesti katla temperatuuri.

3.12 Parameetrite seadistamine

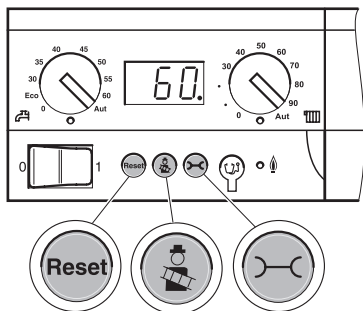

Neid parameetreid tohib seadistada ainult kütteseadmete firma.

Programmeerimisrežiimi kasutamine

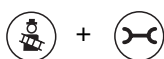

Programmeerimisrežiimi minekuks vajutada nuppe "korstnapühkija" ja "staatuse näit" üheaegselt 5 sekundit.



Järgmisele parameetritele liikumiseks vajutada nuppu "staatuse näit".



Parameetri väärtuse vähendamiseks vajutada nuppu "Reset" (-).



Parameetri väärtuse suurendamiseks vajutada nuppu "korstnapühkija" (+).

Kui 5 minuti jooksul ühtegi nuppu ei vajutata, väljub seade programmeerimisrežiimist.

3.12.1 Küttekoormuse piiramine



Selle parameetri abil saab vähendada põleti koormust kütisel (üksnes kaheastmeliste või moduleerivate põletite puhul). Sellega pikeneb põleti töös oleku aeg ning põletikäivituste arv väheneb, mis sõltuvalt kütteseadme ülesehitusest võib anda energia kokkuhoidu.

Selle parameetri tunnuseks on täht "L". Seadistus "L--" tähendab, et katla nimikoormus ei ole piiratud.

	Sisestusala	Tehaseseadistus
Küttekoormuse piirang L	xx – 99 % 100 % ("L--")	100 % ("L--")

xx Väikseim võimalik seadistus sõltub põleti tüübist.



KASUTAJAVIIDE

Põleti koormuse vähendamisel pikeneb kütteseadme soojenemisaeg. Kui põletikoormust liiga palju vähendada, võib ruumide temperatuur ajuti langeda alla soovitud taseme. Seetõttu peaks seadistatud väärtus olema suurem kui antud hoone jaoks vajalik põletikoormus.

3.12.2 Pumba järeltöö aeg

F 5

See parameeter määrab katla pumba järeltööaja minutites.

Selle parameetri tunnuseks on täht "F". Seadistus "F1d" tähendab, et katla pump on pidevalt töös.

	Sisestusala	Tehaseseadistus
Pumba järeltöö aeg F	1 – 60 min 24 h ("F1d")	5 min

3.12.3 Soe vesi

C0

See parameeter määrab, kas antud küttekatalaga valmistatakse ka sooja vett. Selle parameetri tunnuseks on täht "C". Kui seadistus on "0", siis ei tööta ka joogiveetorustiku külmumiskaitse.

	Sisestusala	Tehaseseadistus
Soe vesi C	0 (sooja vett ei valmistata) 1 (sooja vett valmistatakse)	sõltub katlast

3.12.4 Põleti ventilaatori pöörlemiskiirus

1.

Nende parameetritega saab reguleerida põletusõhu juurdevoolu. See võimaldab põleti seadistamist käikuandmisel.

2.

	Sisestusala	Tehaseseadistus
Õhu korrigeerimine 1. aste: 1.	-9 kuni +9	sõltub põletist
Õhu korrigeerimine 2. aste: 2.	-9 kuni +9	sõltub põletist



KASUTAJAVIIDE

Seda parameetrit näidatakse vaid digitaalse kütteautomaadiga SAFe varustatud küttekateladel ning nende põletite puhul, millel selline elektrooniline korrigeerimine on võimalik.

3.13 Häirete diagnoosimine

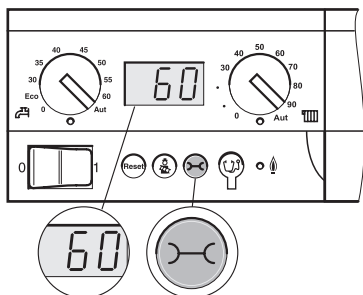

Põhikontrolleri BC10 ekraan näitab kütteseadme seadistusolekut.

Häire korral näitab staatuse näit viga või hoiatust. Vigade korral teavitage sellest kütteseadmete ettevõtet ning teatage neile ekraanil näidatud hooldus- ja veakood.

Hoiatuste ja vigade sisu sõltub kasutatava küttekatla tüübist. Täpsemat teavet koodide kohta leiate vastava küttekatla kirjeldusest. Riivistavate vigade korral staatuse näit vilgub.



Vajutus nupule "staatuse näit" võimaldab liikuda erinevate staatuse näitude vahel.





























Sõltuvalt tööolekust võidakse kuvada järgmisi staatuse näite:

Näidik (näited)	Väärtusvahemik	Tähendus	Tööolek/abinõu
¹	Arv 0 ... 100	Katlavee temperatuur antud hetkel	Normaalne tööolek
¹	> P1.0	Seadme surve hetkel (ainult siis, kui on olemas digitaalne surveandur) ²	
¹		Hooldusintervall töötundides või kuupäev on aktiveeritud	
¹		Töösõnum EMS-i tööolek antud hetkel	
¹ (vaheldumis)	P0.2... P1.0	Hoiatus (ainult digitaalse surveanduriga) ² : Seadme surve liiga madal (vahemikus 0,2 kuni 1,0 baari)	Hoiatus (ainult siis, kui on olemas digitaalne surveandur) ● Palun täitke kütteseadet. Kui seadme surve on suurem kui 1,0 baari, ilmub displeile 10 minuti pärast normaalse tööoleku standardnäit.
¹		Töösõnum EMS-i tööolek antud hetkel	
¹			
¹	Arv 0 ... 100	Katlavee temperatuur antud hetkel	
¹	P0.2... P1.0	Seadme surve hetkel (ainult siis, kui on olemas digitaalne surveandur) ²	
¹ (vilgub)	< P0.2	Viga (ainult digitaalse surveanduriga) ² : Seadme surve on liiga madal (<0,2 baari)	Viga (ainult siis, kui on olemas digitaalne surveandur) Seadme surve on liiga madal. Põleti ja katla pump on välja lülitatud. Külumumiskaitse töötab rõhul kuni 0,1 baari. ● Palun täitke kütteseadet. Kui seadme surve on suurem kui 1,0 baari, ilmub displeile 10 minuti pärast normaalse tööoleku standardnäit. ● Lisaks tuleb veada nupu "Reset" abil lähtestada.
¹	Arv > 200	Veakood	
¹	Arv 0 ... 100	Katlavee temperatuur antud hetkel	
¹	< P0.2	Seadme surve hetkel (ainult siis, kui on olemas digitaalne surveandur) ²	

Tab. 4 võimalikud staatuse näidud

¹ Selle tööoleku standardnäit. See näit ilmub juhul, kui 5 minuti jooksul ei vajutata ühtegi nuppu.

² Selleks peab küttekatel olema varustatud digitaalse surveanduriga, mis mõõdab seadmesurvet.

Näidik (näited)	Väärtusvahemik	Tähendus	Tööolek/abinõu
 ¹	H00... H99	Hoiatus: vajalik on hooldus	Hooldussõnumid <ul style="list-style-type: none"> Teavitage kütteseadmete firmat ning laske neil teostada hooldus. Koodi tähendused on toodud vastava küttekatla kirjelduses.
 		Töösõnum EMS-i tööolek antud hetkel	
 	Arv 0 ... 100	Katlavee temperatuur antud hetkel	
 	>P1.0	Seadme surve hetkel (ainult siis, kui on olemas digitaalne surveandur) ²	
 ¹ (vilgub osaliselt)	Tähtede ja arvude kombinatsioon	Hoolduskood	Viga <ul style="list-style-type: none"> Teavitage kütteseadmete ettevõtet ning teatage neile võimaluse korral hooldus- ja veakood. Kui näit vilgub (riivistav viga), vajutage lähtestamiseks nuppu "Reset". Kui näit ei vilgu (blokeeriv viga), lähtestatakse viga automaatselt, kui selle põhjus on kõrvaldatud. Kui blokeeriv viga on kestnud juba väga kaua, teavitage sellest kütteseadmete firmat.
 	Arv >200	Veakood	
 	Arv 0 ... 100	Katlavee temperatuur antud hetkel	
 	>P1.0	Seadme surve hetkel (ainult siis, kui on olemas digitaalne surveandur) ²	
 		Hooldusintervall töötundides või kuupäev on aktiveeritud	
 ¹	A00... A99	Hoolduskood	Seadmerike <ul style="list-style-type: none"> Teavitage kütteseadmete ettevõtet ning teatage neile võimaluse korral hooldus- ja veakood. Seadmerikked on sellised kütteseadme rikked, mis põleti tööd ei takista.
 	Arv >800	Veakood	
 		Töösõnum EMS-i tööolek antud hetkel	
 	Arv 0 ... 100	Katlavee temperatuur antud hetkel	
 	>P1.0	Seadme surve hetkel (ainult siis, kui on olemas digitaalne surveandur) ²	
 		Hooldusintervall töötundides või kuupäev on aktiveeritud	
(vilgub) 		Viga BC10 ja kütteaautomaadi vahel puudub side	Viga <ul style="list-style-type: none"> Teavitage kütteseadmete firmat. Kütteseadmete tehnikuna kontrollige mõlema seadme juures ühendusi ja sideliine.

Tab. 4 võimalikud staatuse näidud

¹ Selle tööoleku standardnäit. See näit ilmub juhul, kui 5 minuti jooksul ei vajutata ühtegi nuppu.

² Selleks peab küttekattel olema varustatud digitaalse surveanduriga, mis mõõdab seadmesurvet.

3.14 Hooldusintervalli lähtestamine

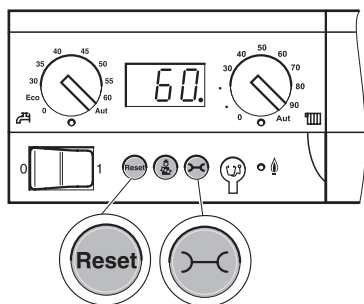

Teenindusüksuse (näit. RC30) abil on võimalik digitaalse kütteaumadiga SAFE varustatud küttekatelidel määrata hooldusintervalli aeg (sõltub möödunud töötundidest või teatud kuupäeva saabumisest).

H 3

Kui hooldusintervall on möödunud, kuvatakse ekraanil "H 3" või "H 8" (vt. "hooldussõnum", lk. 12). Hoolduse teostamise käigus lähtestage hooldusintervall, toimides järgmiselt:



Vajutada nuppu "Reset", kuni ilmub staatuse näit "HrE".

HrE

Hooldusintervall lähtestatakse ning hakkab otsast peale lugema seadistatud töötunde. Kui seadistus on "hooldus kuupäeva järgi", ilmub aasta pärast samal kuupäeval järgmine hooldussõnum.

Hooldus enne hooldusintervalli lõppu



Vajutada nuppu "staatuse näit" korduvalt, kuni ekraanile ilmub "HAH" (hooldusintervall aktiveeritud).

HAH

Kui näit "HAH" korduvate vajutuste järel ei ilmu, ei ole hooldusintervalli aktiveeritud (lähtestamine pole võimalik).



Vajutada nuppu "Reset", kuni ilmub staatuse näit "HrE". Sellega toimub hooldusintervalli lähtestamine ja arvestus algab otsast peale.

Kütteseadmete firma:

Buderus

Saksamaa

BBT Thermotechnik GmbH
Buderus Deutschland, D-35573 Wetzlar
www.heiztechnik.buderus.de
info@heiztechnik.buderus.de

Austria

Buderus Austria Heiztechnik GmbH
Karl-Schönherr-Str. 2, A-4600 Wels
www.buderus.at
office@buderus.at

Šveits

Buderus Heiztechnik AG
Netzibodenstr. 36, CH-4133 Pratteln
www.buderus.ch
info@buderus.ch